

Transit

Technische gegevens Bestelauto & Dubbele Cabine

Modeljaar: 2024.75

Publicatiedatum: 1 oktober 2024



Technische specificaties Ford Transit

Bestelauto & Kombi

Publicatiedatum: 1 oktober 2024

Afmetingen (in mm)	L2H2		L2H3		L3H2		L3H3	
	FWD	RWD/AWD	FWD	RWD/AWD	FWD	RWD/AWD	FWD	RWD/AWD
A Totale lengte	5.531	5.531	5.531	5.531	5.981	5.981	5.981	5.981
B Totale breedte met buitenspiegels	2.474	2.474	2.474	2.474	2.474	2.474	2.474	2.474
Totale breedte met ingeklapte buitenspiegels	2.112	2.112	2.112	2.112	2.112	2.112	2.112	2.112
Totale breedte zonder buitenspiegels	2.059	2.059	2.059	2.059	2.059	2.059	2.059	2.059
C Totale hoogte*	2.426/2.490	2.450/2.542	2.665/2.781	2.689/2.781	2.431/2.541	2.462/2.543	2.670/2.780	2.701/2.782
D Wielbasis	3.300	3.300	3.300	3.300	3.750	3.750	3.750	3.750
E Voorzijde voertuig tot middelpunt voorwiel	1.023	1.023	1.023	1.023	1.023	1.023	1.023	1.023
F Achterzijde voertuig tot middelpunt achterwiel	1.208	1.208	1.208	1.208	1.208	1.208	1.208	1.208
G Breedte opening zijschuifdeur	1.300	1.300	1.300	1.300	1.300	1.300	1.300	1.300
H Hoogte opening zijschuifdeur	1.700	1.600	1.700	1.600	1.700	1.600	1.700	1.600
I Breedte opening achterdeuren	1.565	1.565	1.565	1.565	1.565	1.565	1.565	1.565
J Hoogte achterdeuren	1.748	1.648	1.987	1.887	1.748	1.648	1.987	1.887
K Maximumlengte laadruimte (10 cm boven laadvloer)	3.044/2.946	3.044/2.947	3.044/2.948	3.044/2.949	3.494/3.396	3.494/3.396	3.494/3.396	3.494/3.396
L Maximale breedte laadruimte	1.784	1.784	1.784	1.784	1.784	1.784	1.784	1.784
M Breedte laadruimte tussen wielkasten	1.392	1.392	1.392	1.392	1.392	1.392	1.392	1.392
N Afstand vloer tot dak	1.886	1.786	2.125	2.025	1.886	1.786	2.125	2.025
O Afstand grond tot laadvloer*	496/614	620/713	496/614	620/713	501/613	632/715	501/613	632/715
P Maximaal laadvolume (inclusief laadschot) (SAE methode)	10,0	9,5	11,2	10,7	11,5	11,0	13,0	12,4
Maximaal laadvolume (inclusief laadschot) (VDA methode)	9,3	8,8	10,3	9,9	10,8	10,2	12,0	12,0
Draaicirkel (stoep tot stoep)	11,9	11,9	11,9	11,9	13,3	13,3	13,3	13,3
Afwijkende afmetingen Dubbele Cabine (in mm)								
Breedte opening zijschuifdeur	1.200	1.200	1.200	1.200	1.200	1.200	1.200	1.200
Laadvolume (incl. laadschot) (SAE methode, in m ³)	6,1	5,7	6,7	6,4	7,6	7,2	8,4	8,0
Laadvolume (incl. laadschot) (VDA methode, in m ³)	5,5	5,3	6,0	5,7	7,0	6,6	7,6	7,3
Maximale laadlengte	2.038	2.038	2.038	2.038	2.488	2.488	2.488	2.488
Maximale laadlengte op heuphoogte	1.777	1.777	1.777	1.777	2.227	2.227	2.227	2.227

L2 = middellange wielbasis, L3 = lange wielbasis, verlengd chassis, H2 = middelhoog dak, H3 = hoog dak, FWD = voorwielaandrijving, RWD = achterwielaangedreven, AWD = vierwielaangedreven.

Alle afmetingen (aangegeven in mm) zijn onder voorbehoud van productietoleranties en verwijzen naar modellen met minimale specificaties en omvatten geen extra apparatuur.

*Bij de hoogteafmetingen gaat het om het bereik tussen het minimum en het maximum van een geheel beladen voertuig met het minste laadvermogen tot een onbeladen voertuig met het hoogste laadvermogen.

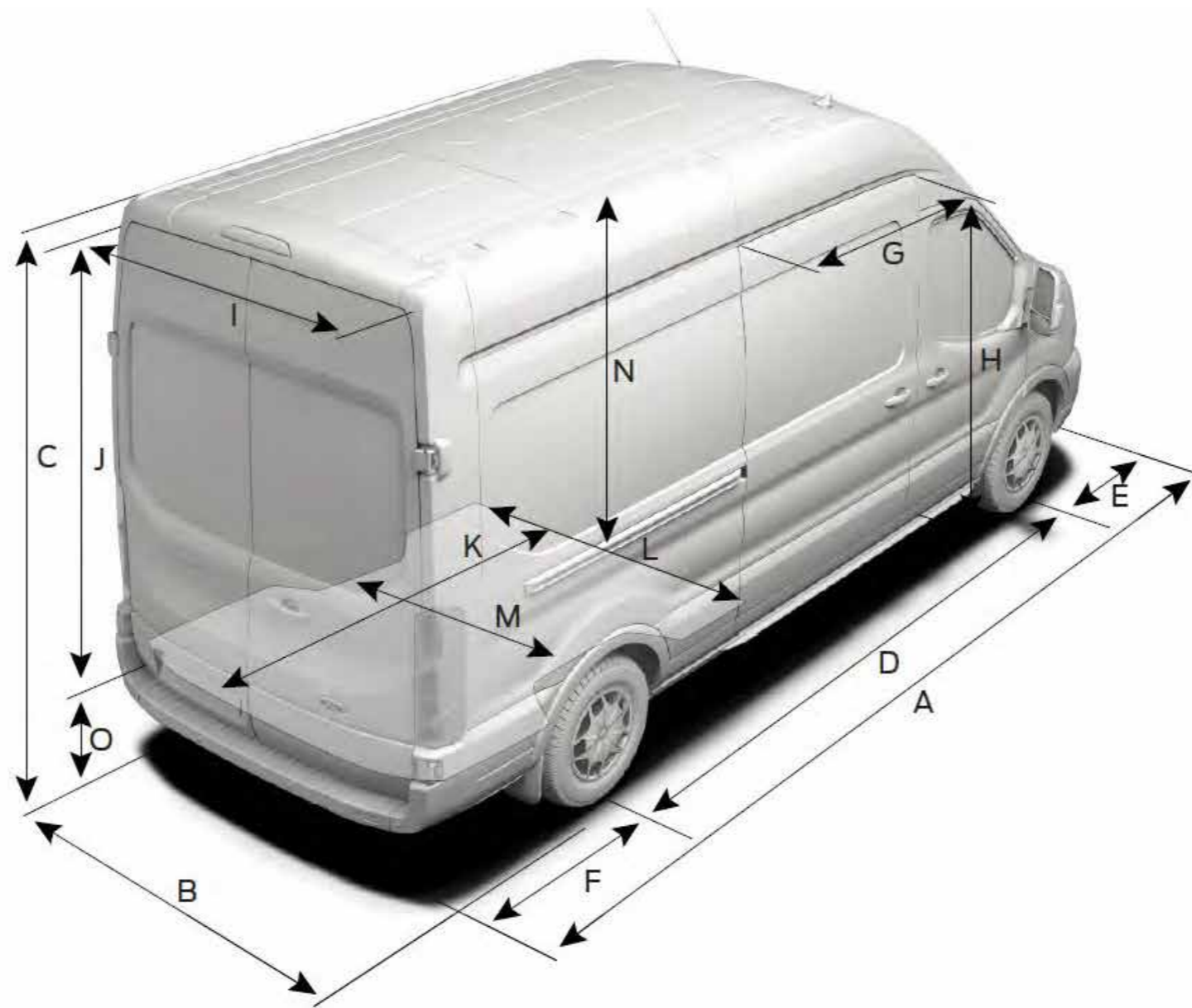

Motorgegevens

Diesel	Emissie	Cilinders	Cilinderinhoud	Vermogen in kW/pk	Koppel	AdBlue	Brandstof
2.0 Ford EcoBlue	Euro 6.2	4	1996	96/130	360	Ja	Diesel
2.0 Ford EcoBlue	Euro 6.2	4	1996	121/165	390	Ja	Diesel



Gewicht, Laadvermogen en Verbruik

Bestelauto L2H2 — 3 zitplaatsen

2.0 Ford EcoBlue, Euro 6.2 WLTP

Variant	Uitvoering	Vermogen (pk)	Transmissie	Aandrijving	CO ₂ -uitstoot (g/km)*	Brandstofverbruik (l/100km)*	Eindreductie	Eindreductie (standaard/optioneel)	GVW (kg)	Massa rijklaar (kg)	Massa ledig voertuig (kg)	Laadvermogen (kg)	Referentiemassa (kg)	GTM (treingewicht) (kg)	Maximaal trekgewicht (kg)
310	Trend	130	6 versnellingen handgeschakeld	FWD	217	8,3	4,93	Standaard	3.140	2.082	1.982	1.158	2.107	5.700	2.800
		130	8-traps automaat	FWD	226	8,6	3,65	Standaard	3.140	2.137	2.037	1.103	2.162	5.940	2.800
350	Trend	130	6 versnellingen handgeschakeld	FWD	221	8,4	4,93	Standaard	3.500	2.105	2.005	1.495	2.130	5.700	2.800
		130	8-traps automaat	FWD	229	8,7	3,65	Standaard	3.500	2.160	2.060	1.440	2.185	6.000	2.800
		165	6 versnellingen handgeschakeld	FWD	221	8,4	4,93	Standaard	3.500	2.105	2.005	1.495	2.130	6.000	2.800
		165	8-traps automaat	FWD	229	8,7	3,65	Standaard	3.500	2.160	2.060	1.440	2.185	6.000	2.800
		130	6 versnellingen handgeschakeld	RWD	235	8,9	3,31	Standaard	3.500	2.203	2.103	1.397	2.228	5.550	2.600
		130	6 versnellingen handgeschakeld	RWD	235	9,0	3,73	Optioneel	3.500	2.220	2.120	1.380	2.245	6.100	2.800
		130	6 versnellingen handgeschakeld	RWD	246	9,4	4,10	Optioneel	3.500	2.220	2.120	1.380	2.245	6.500	3.000
		165	6 versnellingen handgeschakeld	RWD	235	8,9	3,31	Standaard	3.500	2.203	2.103	1.397	2.228	5.650	2.700
		165	6 versnellingen handgeschakeld	RWD	235	9,0	3,73	Optioneel	3.500	2.220	2.120	1.380	2.245	6.400	2.900
		165	6 versnellingen handgeschakeld	RWD	248	9,5	4,10	Optioneel	3.500	2.220	2.120	1.380	2.245	7.000	3.500
			Limited	165	8-traps automaat	FWD	229	8,7	3,65	Standaard	3.500	2.156	2.056	1.444	2.181

* De genoemde CO₂-emissiewaarden, verbruikscijfers en actieradius zijn gemeten volgens Europese testmethode en kunnen mogelijk afwijken als gevolg van een nieuwe WLTP testmethode. Deze testwaarden gelden voor de voertuigen in standaarduitrusting zonder op- en inbouwen meeruitvoeringen. Ook kunnen op- en inbouw en eventuele opties leiden tot een hoger leeggewicht en daarmee een hoger brandstofverbruik en hogere CO₂-uitstoot. Daarnaast kunnen verkeers- en weersomstandigheden, de conditie van de auto en rijstijl invloed hebben op de testwaarden

Gewicht, Laadvermogen en Verbruik

Bestelauto L3H2 — 3 zitplaatsen

2.0 Ford EcoBlue, Euro 6.2 WLTP

Variant	Uitvoering	Vermogen (pk)	Transmissie	Aandrijving	CO ₂ -uitstoot (g/km)*	Brandstofverbruik (l/100km)*	Eindreductie	Eindreductie (standaard/optioneel)	GVW (kg)	Massa rijklaar (kg)	Massa ledig voertuig (kg)	Laadvermogen (kg)	Referentiemassa (kg)	GTM (treingewicht) (kg)	Maximaal trekgewicht (kg)
350	Trend	130	6 versnellingen handgeschakeld	FWD	224	8,5	4,93	Standaard	3.500	2.159	2.059	1.441	2.184	5.700	2.800
		130	8-traps automaat	FWD	232	8,8	3,65	Standaard	3.500	2.214	2.114	1.386	2.239	6.000	2.800
		165	6 versnellingen handgeschakeld	FWD	224	8,5	4,93	Standaard	3.500	2.159	2.059	1.441	2.184	6.000	2.800
		165	8-traps automaat	FWD	232	8,8	3,65	Standaard	3.500	2.214	2.114	1.386	2.239	6.000	2.800
		130	6 versnellingen handgeschakeld	RWD	237	9,1	3,31	Standaard	3.500	2.256	2.156	1.344	2.281	5.550	2.500
		130	6 versnellingen handgeschakeld	RWD	238	9,1	3,73	Optioneel	3.500	2.273	2.173	1.327	2.298	6.100	2.800
		130	6 versnellingen handgeschakeld	RWD	248	9,5	4,10	Optioneel	3.500	2.273	2.173	1.327	2.298	6.500	3.000
		165	6 versnellingen handgeschakeld	RWD	237	9,1	3,31	Standaard	3.500	2.256	2.156	1.344	2.281	5.650	2.600
		165	6 versnellingen handgeschakeld	RWD	238	9,1	3,73	Optioneel	3.500	2.273	2.173	1.327	2.298	6.400	2.900
		165	6 versnellingen handgeschakeld	RWD	251	9,6	4,10	Optioneel	3.500	2.273	2.173	1.327	2.298	7.000	3.500
	Limited	165	8-traps automaat	FWD	231	8,8	3,65	Standaard	3.500	2.210	2.110	1.390	2.235	6.000	2.800

* De genoemde CO₂-emissiewaarden, verbruikscijfers en actieradius zijn gemeten volgens Europese testmethode en kunnen mogelijk afwijken als gevolg van een nieuwe WLTP testmethode. Deze testwaarden gelden voor de voertuigen in standaarduitrusting zonder op- en inbouwen meeruitvoeringen. Ook kunnen op- en inbouw en eventuele opties leiden tot een hoger leeggewicht en daarmee een hoger brandstofverbruik en hogere CO₂-uitstoot. Daarnaast kunnen verkeers- en weersomstandigheden, de conditie van de auto en rijstijl invloed hebben op de testwaarden

Gewicht, Laadvermogen en Verbruik

Bestelauto L4H2 — 3 zitplaatsen

2.0 Ford EcoBlue, Euro 6.2 WLTP

Variant	Uitvoering	Vermogen (pk)	Transmissie	Aandrijving	CO ₂ uitstoot (g/km)*	Brandstofverbruik (l/100km)*	Eindreductie	Eindreductie (standaard/optioneel)	GVW (kg)	Massa rijklaar (kg)	Massa ledig voertuig (kg)	Laadvermogen (kg)	Referentiemassa (kg)	GTM (treingewicht) (kg)	Maximaal trekgewicht (kg)
350	Trend	130	6 versnellingen handgeschakeld	RWD	251	9,6	3,31	Standaard	3.500	2.411	2.311	1.189	2.436	5.550	2.500
		130	6 versnellingen handgeschakeld	RWD	249	9,5	3,73	Optoneel	3.500	2.411	2.311	1.189	2.436	6.100	2.800
		130	6 versnellingen handgeschakeld	RWD	260	9,9	4,1	Optoneel	3.500	2.411	2.311	1.189	2.436	6.500	3.000
		165	6 versnellingen handgeschakeld	RWD	251	9,6	3,31	Standaard	3.500	2.411	2.311	1.189	2.436	5.650	2.600
		165	6 versnellingen handgeschakeld	RWD	251	9,6	3,73	Optoneel	3.500	2.411	2.311	1.189	2.436	6.400	2.900
		165	6 versnellingen handgeschakeld	RWD	264	10,1	4,1	Optoneel	3.500	2.411	2.311	1.189	2.436	7.000	3.500
		165	10-traps automaat	RWD	282	10,7	3,73	Standaard	3.500	2.483	2.383	1.117	2.508	7.000	3.500
	Limited	165	10-traps automaat	RWD	282	10,7	3,73	Standaard	3.500	2.479	2.379	1.121	2.504	7.000	3.500
500	Trend	165	10-traps automaat	RWD	-	-	3,73	Standaard	5.000	2.667	2.567	2.433	2.692	7.000	3.500

* De genoemde CO₂-emissiewaarden, verbruikscijfers en actieradius zijn gemeten volgens Europese testmethode en kunnen mogelijk afwijken als gevolg van een nieuwe WLTP testmethode. Deze testwaarden gelden voor de voertuigen in standaarduitrusting zonder op- en inbouwen meeruitvoeringen. Ook kunnen op- en inbouw en eventuele opties leiden tot een hoger leeggewicht en daarmee een hoger brandstofverbruik en hogere CO₂-uitstoot. Daarnaast kunnen verkeers- en weersomstandigheden, de conditie van de auto en rijstijl invloed hebben op de testwaarden

Gewicht, Laadvermogen en Verbruik

Dubbele Cabine L2/L3 — 6 zitplaatsen

2.0 Ford EcoBlue, Euro 6.2 WLTP

Variant	Uitvoering	Vermogen (pk)	Transmissie	Aandrijving	CO ₂ -uitstoot (g/km)*	Brandstofverbruik (l/100km)*	Eindreductie	Eindreductie (standaard/optioneel)	GVW (kg)	Massa rijklaar (kg)	Massa ledig voertuig (kg)	Laadvermogen (kg)	Referentiemassa (kg)	GTM (treingewicht) (kg)	Maximaal trekgewicht (kg)
350 L2	Trend	130	6 versnellingen handgeschakeld	FWD	227	8,7	4,93	Standaard	3.500	2.267	2.167	1.333	2.292	5.700	2.650
			8-traps automaat	FWD	235	9,0	3,65	Standaard	3.500	2.322	2.222	1.278	2.347	6.000	2.800
350 L3	Trend	130	6 versnellingen handgeschakeld	FWD	230	8,8	4,93	Standaard	3.500	2.321	2.221	1.279	2.346	5.700	2.650
			8-traps automaat	FWD	237	9,1	3,65	Standaard	3.500	2.376	2.276	1.224	2.401	6.000	2.800

* De genoemde CO₂-emissiewaarden, verbruikscijfers en actieradius zijn gemeten volgens Europese testmethode en kunnen mogelijk afwijken als gevolg van een nieuwe WLTP testmethode. Deze testwaarden gelden voor de voertuigen in standaarduitrusting zonder op- en inbouwen meeruitvoeringen. Ook kunnen op- en inbouw en eventuele opties leiden tot een hoger leeggewicht en daarmee een hoger brandstofverbruik en hogere CO₂-uitstoot. Daarnaast kunnen verkeers- en weersomstandigheden, de conditie van de auto en rijstijl invloed hebben op de testwaarden



PRO™